

1. 添付の切込カードにより扉に切込をして下さい。
2. 扉の勝手に合せラッチボルト(A)、トリガーボルト(B)の向きを定めて下さい。

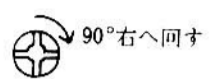

3. ケース(C)を取付ネジ(D)にてゆるく締めて下さい (ドットボルトは引っ込めておいて下さい)
4. ケース前面の振れ止めネジ(E)を右方向に回して、ケースの振れを止めて下さい。その後取付ネジ(D)を強く締めて下さい。

5. サムターン(L)はツマミの先端のピン(Q)をケース(C)のダルマ(V)の溝に合せ MIWA マークが上にくるように突起部をケース穴に合せサムターンツマミを押えながら矢印の方向(フロント側)に回して下さい。

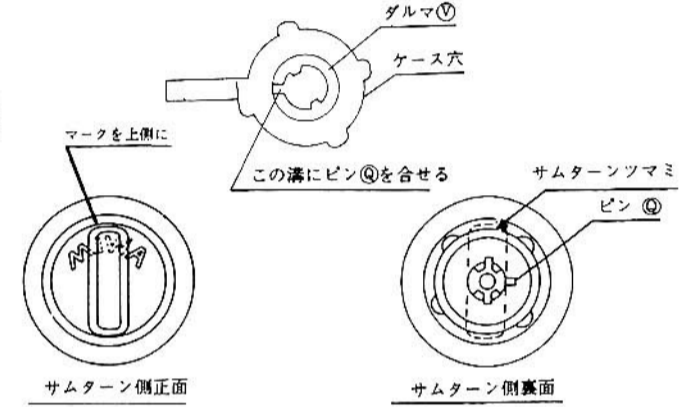

6. シリンダー(K)のMIWAマークが上にくるように突起部をケース穴に合せ押えながら矢印の方向(フロント側)に回して下さい。

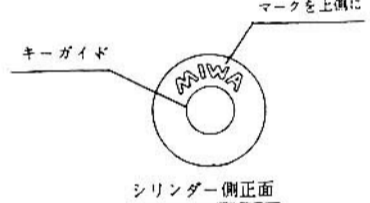

7. 止めネジ(M)を右方向に回して固定して下さい。

8. エスカチオン(S)を扉の勝手に合せて下さい。

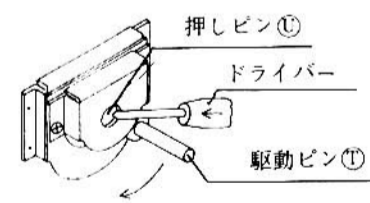

9. 扉外側より取付柱(F)のある握り玉(G)をエスカチオン(S)及びケース穴に合せ挿入し扉内側より固定リング(H)を取付ネジ(D)で取付けて下さい。その後ドットボルトが出た時インジケーターロッドが出るか確認して下さい。

10. 内側握り玉(J)を右方向に回して取付けて下さい。
11. フロント(O)を取付ネジ(P)で取付けて下さい。

12. ストライク(受)はラッチボルト、ドットボルトに合わせて取付けて下さい。

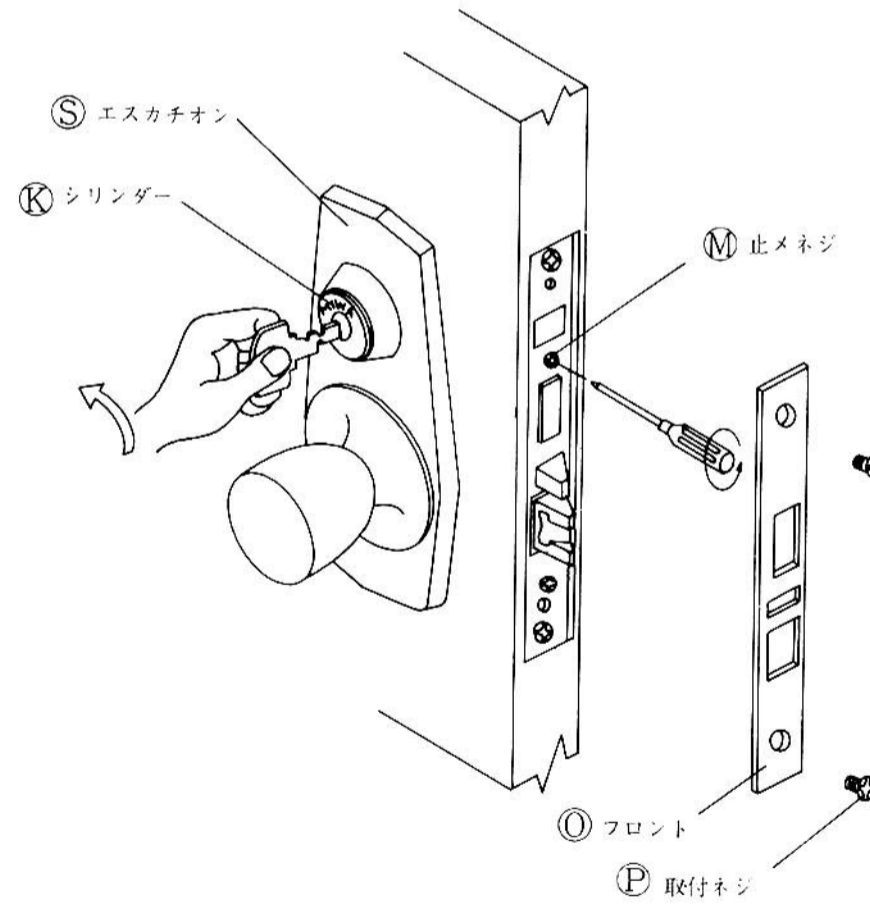

シリンダー交換の場合

1. フロント(O)の取付ネジ(P)をはずし、フロント(O)をケースよりはずして下さい。
2. 止めネジ(M)を左方向に回し、完全に戻して下さい。
3. シリンダー(K)に鍵を約半分差し込み、吊元方向に回し、はずして下さい。
4. 交換シリンダーを取付けて下さい。(はずす時の逆手順で取付けて下さい。)

ラッチボルト勝手変更の仕方 詳細

- ① ラッチボルトが下がらない様にラッチをつまむ。(Aのごとく)
- ② ドライバーにてセットネジを右方向に90°回す。 
- ③ その時ラッチは自動的に飛び出すが、それを助ける様にラッチをつまみ上げて下さい。(Aのごとく)
- ④ ラッチボルトを180°回し、軽く押し込むと自動的にセットされます。

