

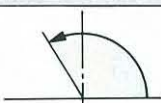
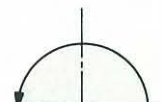

AUTO DOOR HINGES

オートドアヒンジ

オートドア
ヒンジ

最大開扉角度	スプリング セット方式	ドア種類	型 式	適用ドア(約)mm	重量 (kg)	頁
				幅 × 高 × 厚 (以下)(以下)(以上)		
 <p>中心吊120° 右または左一方開</p>	プリセット式	くぐりドア	MAH-8NK	800×2,000×36	50以下	684
		防火ドア 排煙ドア	MAH-8N	800×2,000×40	50以下	685
 <p>中心吊180° 右または左一方開</p>	巻込式	防火ドア 排煙ドア	MAH-10N	1,000×2,100×40	85以下	686
			MAH-12N	1,200×2,100×40	100以下	687
			MAH-14N	1,400×2,100×40	130以下	688
		防火ドア	MAH-16N	1,600×2,400×45	160以下	689
			MAH-18N	1,800×2,400×50	200以下	690
			MAH-22N	2,200×2,400×50	240以下	691
			MAH-26N	2,600×2,600×55	310以下	692
			MAH-30N	3,000×2,600×55	410以下	693
化粧ゴムプレート寸法図						694
排煙ドア・給気ドア／通電式トップヒボット (MAH-8N~MAH-26N用)						695

●ストップ装置は内蔵していません。※プリセット式はスプリングのセットを解除すれば巻込式になります。

MAH-8NK

■中心吊120°一方開/くぐりドア用

MAH-8NK

型 式	適用ドア寸法	適用ドア重量	開扉角度	ストップ装置
MAH-8NKL(左開き)	扉幅=800mm 扉高=2,000mm 扉厚=36mm以上	50kg以下	120° (一方開き)	な し
MAH-8NKR(右開き)				

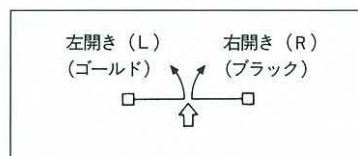

本図は右開きを示す

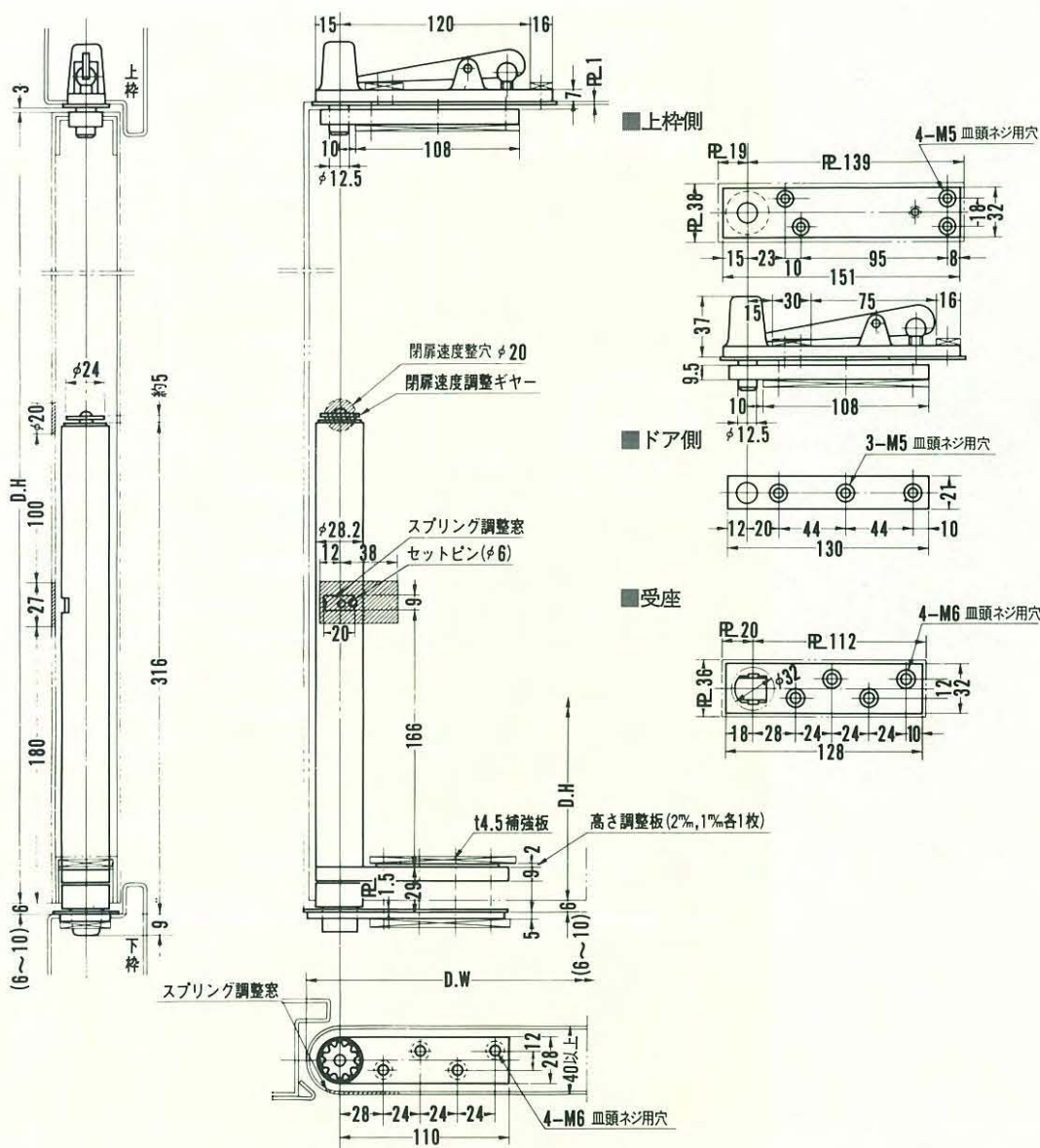

※プリセット方式でドアを吊り込む場合スプリング調整窓の切欠は不要です。

◎注 この本体の取付用のネジ穴の千鳥穴は左開き、右開きに関係なく本図のもの一種類です。

MAH-8N

■中心吊120°一方開/防火ドア・排煙ドア用

型 式	適用ドア寸法	適用ドア重量	開扉角度	ストップ装置
MAH-8NL(左開き)	扉幅=800mm 扉高=2,000mm 扉厚=40mm以上	50kg以下	120° (一方開き)	な し
MAH-8NR(右開き)				

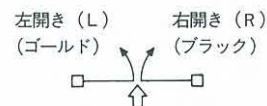

MAH-8N

誘導型Dベース 本図は右開きを示す

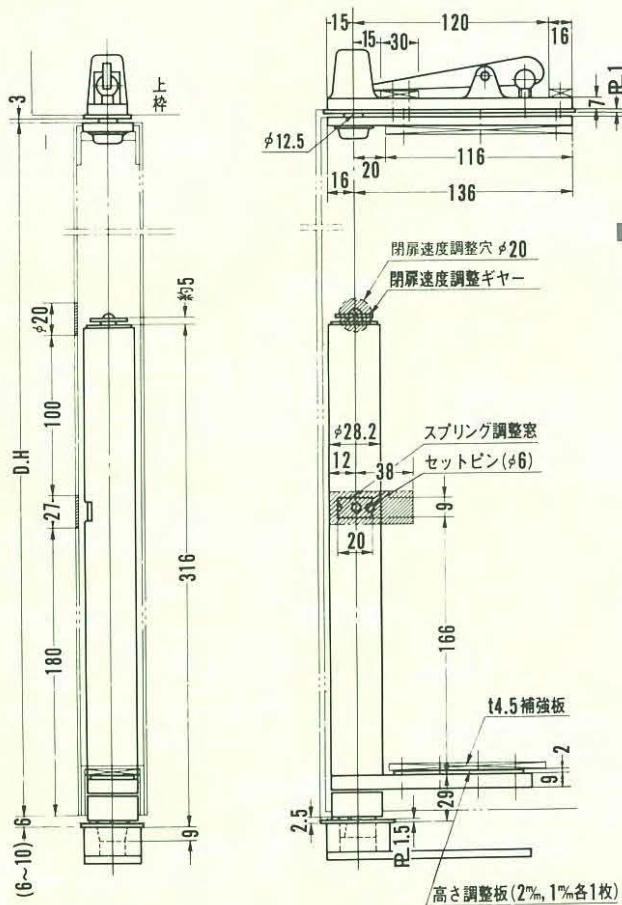
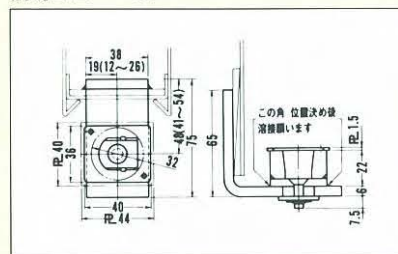

■上枠側

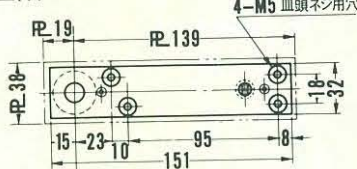

■ドア側

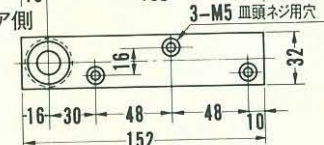

■埋込金具

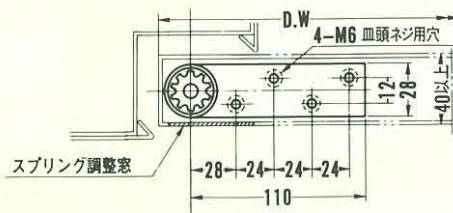
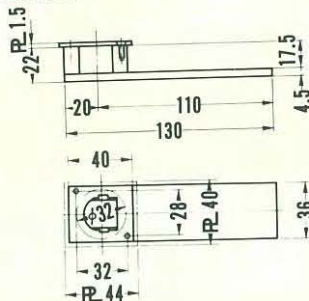

※プリセット方式でドアを吊り込む場合スプリング調整窓の切欠は不要です。

●トップピボットは正規・逆付兼用

◎注 この本体の取付用のネジ穴の千鳥穴は左開き、右開きに関係なく本図のもの一種類です。

MAH-10N

■中心吊180°一方開/防火ドア・排煙ドア用

MAH-10N

型 式	適用ドア寸法	適用ドア重量	開扉角度	ストップ装置
MAH-10NL(左開き)	扉幅=1,000mm 扉高=2,100mm 扉厚=40mm以上	85kg以下	180° (一方開き)	な し
MAH-10NR(右開き)				

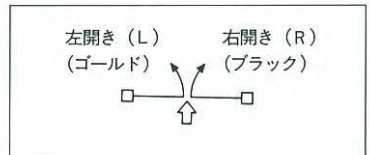

本図は右開きを示す

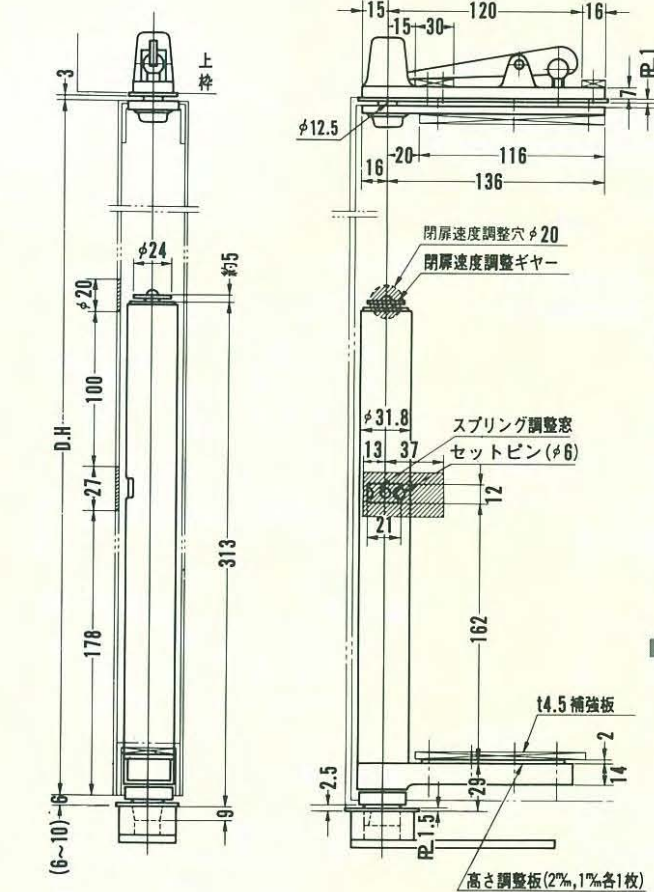

誘導型Dベース

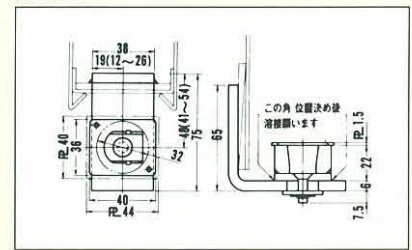

■上枠側

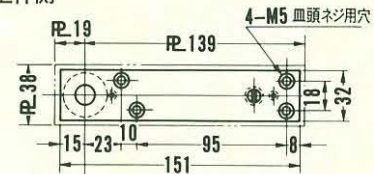

■ドア側

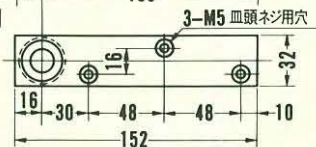

■埋込金具

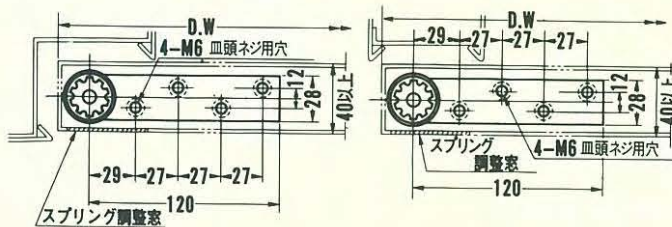
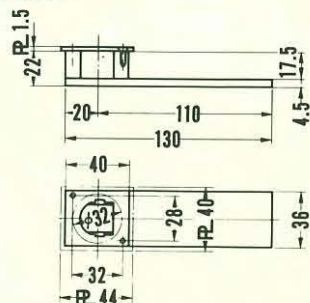

■90°開きの場合

■180°開きの場合

●トップピボットは正規・逆付兼用

◎注 この本体の取付用のネジ穴の千鳥穴は左開き、右開きに関係なく本図のもの一種類です。

MAH-12N

■中心吊180°一方開/防火ドア・排煙ドア用

型 式	適用ドア寸法	適用ドア重量	開扉角度	ストップ装置
MAH-12NL (左開き)	扉幅=1,200mm 扉高=2,100mm	100kg以下	180° (一方開き)	な し
MAH-12NR (右開き)	扉厚=40mm以上			

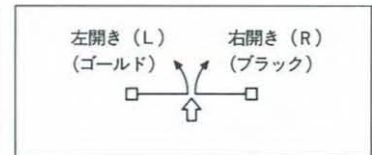

MAH-12N

本図は右開きを示す

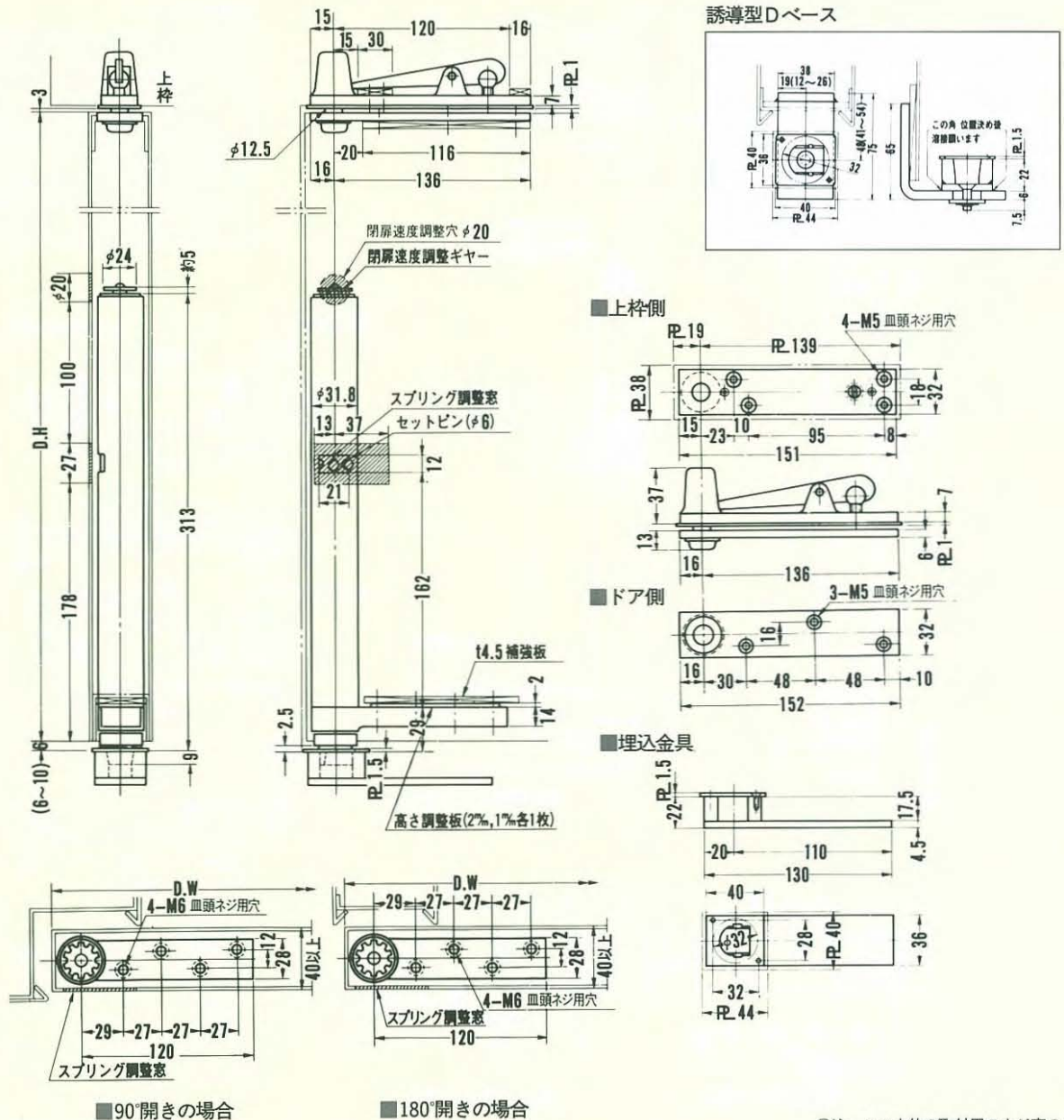

◎注 この本体の取付用のネジ穴の千鳥穴は左開き、右開きに関係なく本図のもの一種類です。

●トップピボットは正規・逆併用

MAH-14N

■中心吊180°一方開/防火ドア・排煙ドア用

MAH-14N

型 式	適用ドア寸法	適用ドア重量	開扉角度	ストップ装置
MAH-14NL(左開き)	扉幅=1,400mm 扉高=2,100mm 扉厚=40mm以上	130kg以下	180° (一方開き)	な し
MAH-14NR(右開き)				

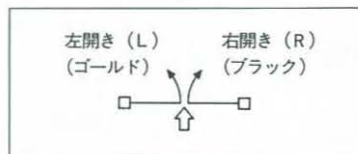

本図は右開きを示す

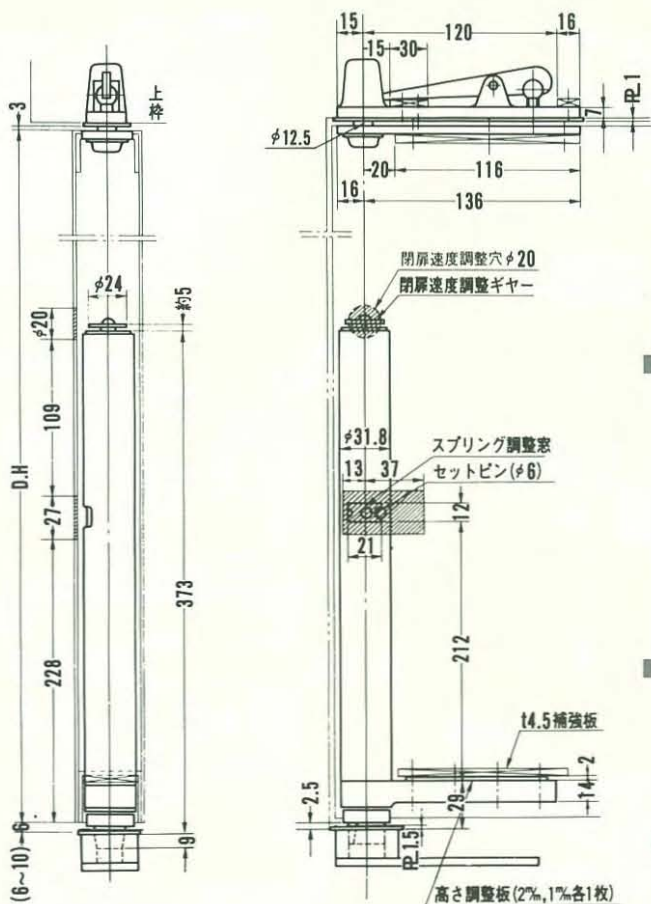

誘導型Dベース

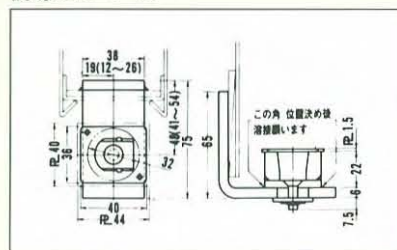

■上枠側

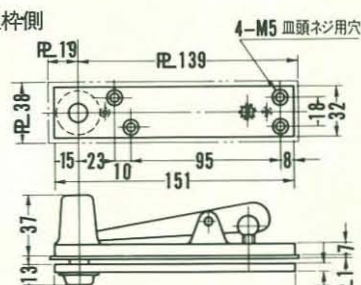

■ドア側

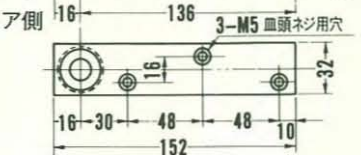

■埋込金具

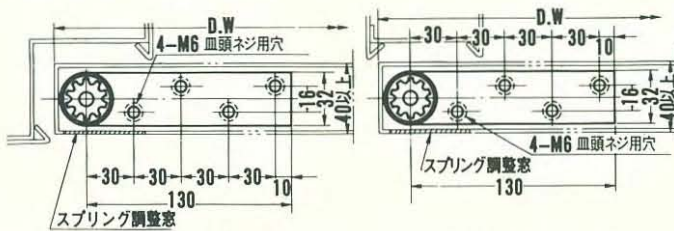
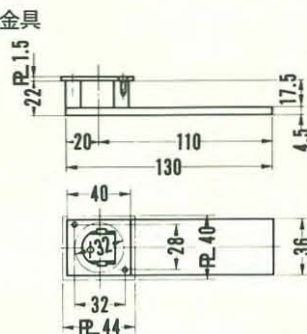

■90°開きの場合

■180°開きの場合

●トップピボットは正規・逆付兼用

◎注 この本体の取付用のネジ穴の千鳥穴は左開き、右開きに関係なく本図のもの一種類です。

MAH-16N

■中心吊180°一方開/防火ドア用

MAH-16N

型式	適用ドア寸法	適用ドア重量	開扉角度	ストップ装置
MAH-16NL(左開き)	扉幅=1,600mm 扉高=2,400mm 扉厚=45mm以上	160kg以下	180° (一方開き)	なし
MAH-16NR(右開き)				

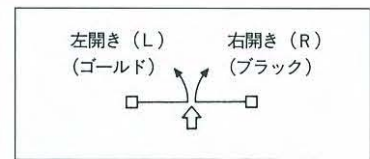

本図は右開きを示す

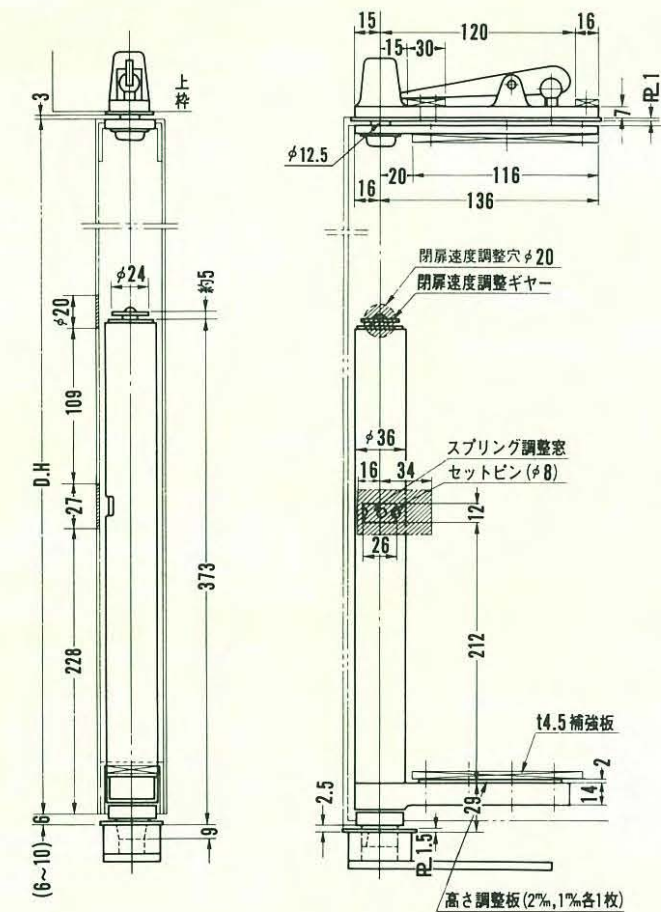

誘導型Dベース

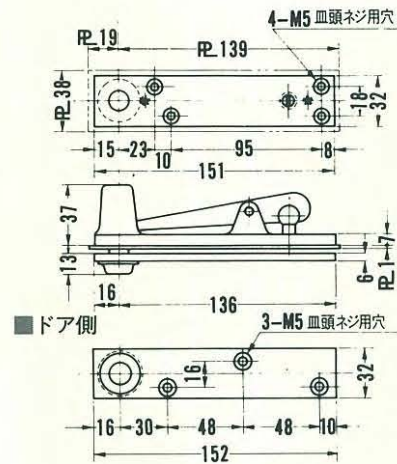
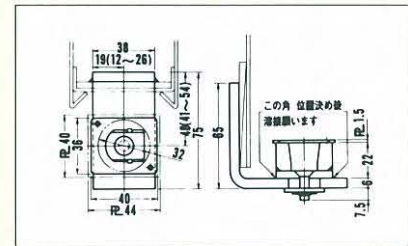

埋込金具

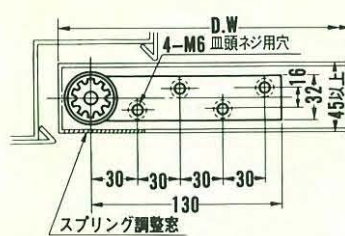
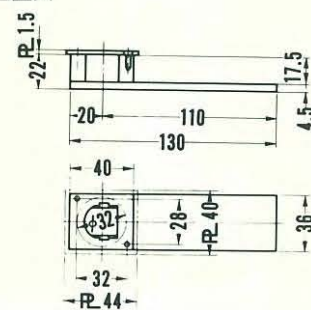

■90°開きの場合

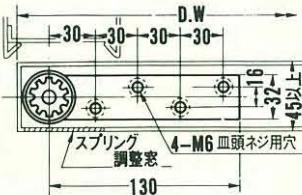

■180°開きの場合

◎注 この本体の取付用のネジ穴の千鳥穴は左開き、右開きに関係なく本図のもの一種類です。

●トップピボットは正規・逆付兼用

MAH-18N

■中心吊180°一方開/防火ドア用

MAH-18N

型 式	適用ドア寸法	適用ドア重量	開扉角度	ストップ装置
MAH-18NL(左開き)	扉幅=1,800mm 扉高=2,400mm 扉厚=50mm以上	200kg以下	180° (一方開き)	な し
MAH-18NR(右開き)				

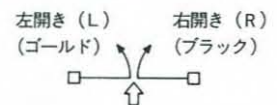

本図は右開きを示す

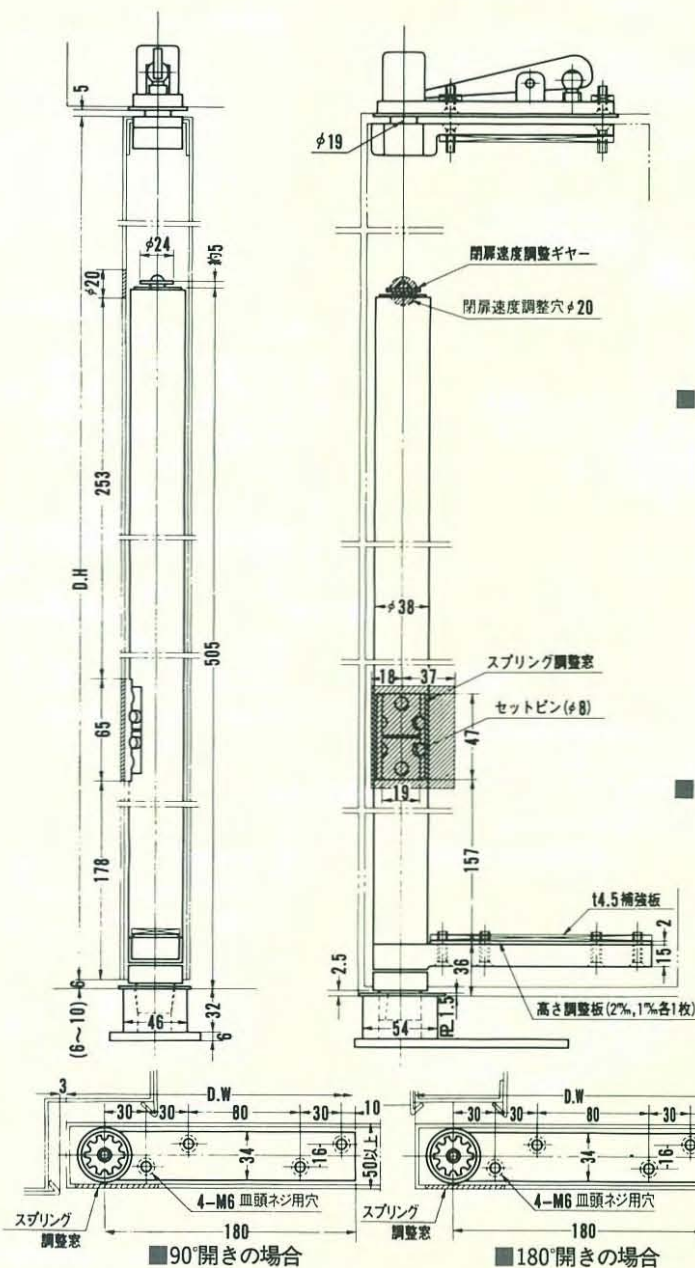

誘導型Dベース

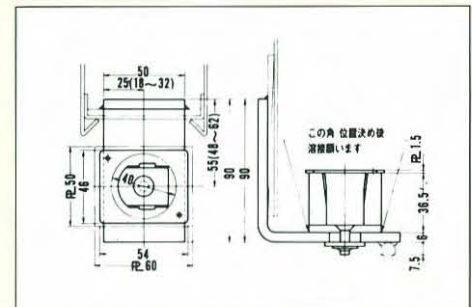

■トップピボット上部(上枠側)

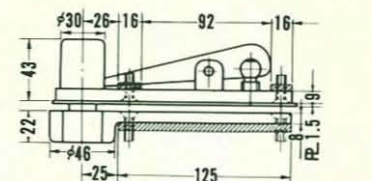

■トップピボット下部(ドア側)

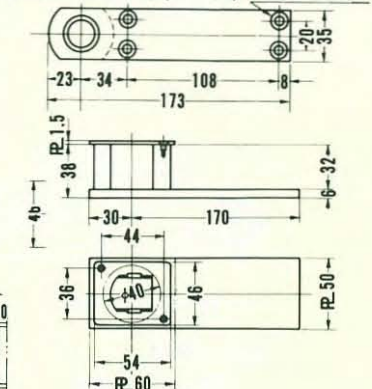

◎注 この本体の取付用のネジ穴の千鳥穴は左開き、右開きに関係なく本図のもの一種類です。

●トップピボットは正規・逆付兼用

MAH-22N

■中心吊180°一方開/防火ドア用

MAH-22N

型式	適用ドア寸法	適用ドア重量	開扉角度	ストップ装置
MAH-22NL(左開き)	扉幅=2,200mm 扉高=2,400mm 扉厚=50mm以上	240kg以下	180° (一方開き)	なし
MAH-22NR(右開き)				

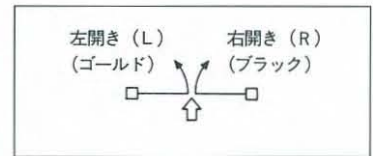

本図は右開きを示す

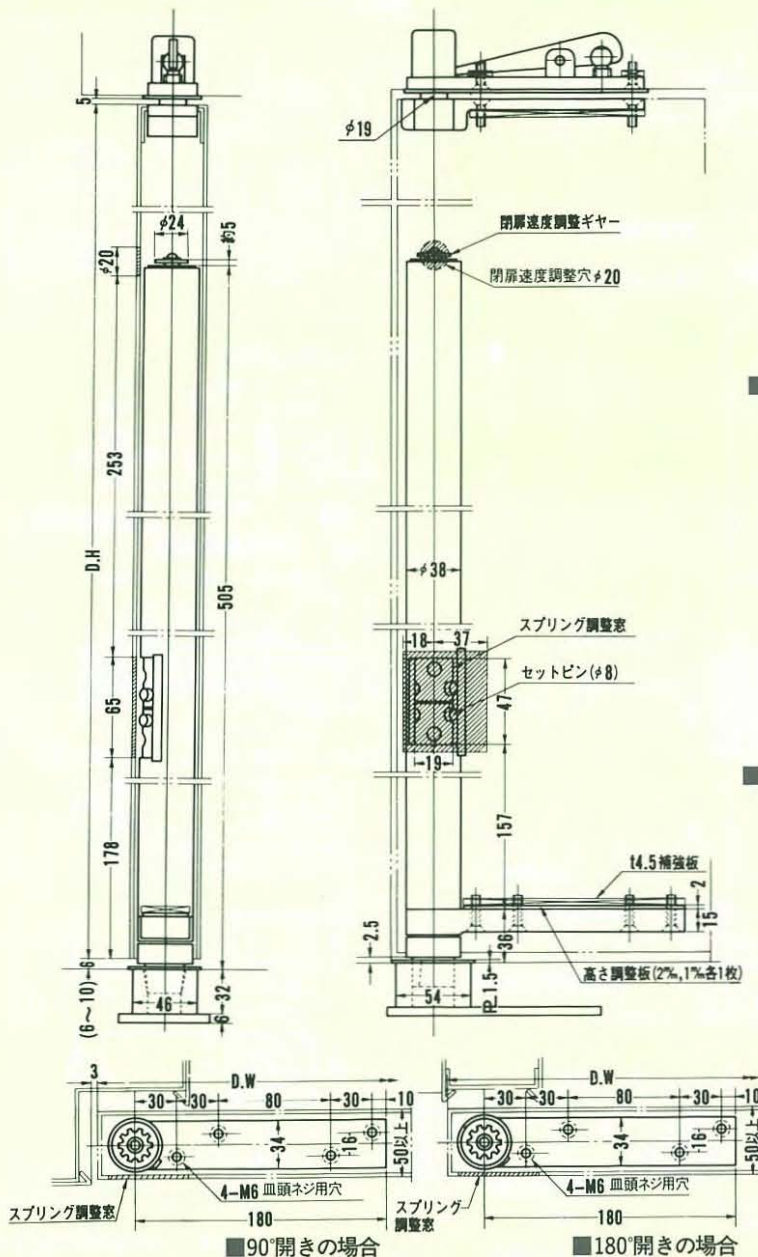

誘導型Dベース

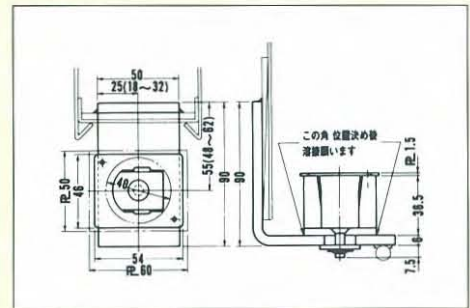

■トップピボット上部(上枠側)

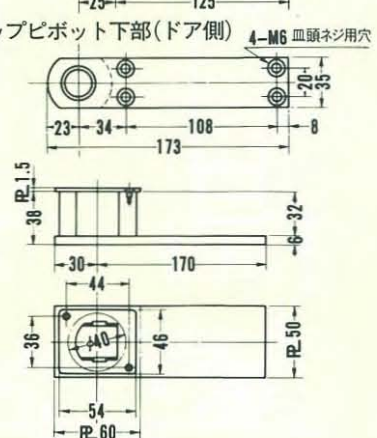
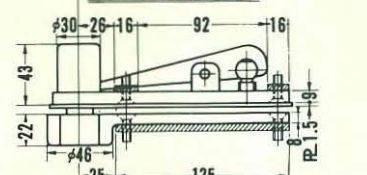
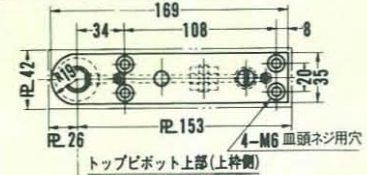

◎注 この本体の取付用のネジ穴の千鳥穴は左開き、右開きに関係なく本図のもの一種類です。

●トップピボットは正規・逆付兼用

MAH-26N

■中心吊180°一方開/防火ドア用

MAH-26N

型式	適用ドア寸法	適用ドア重量	開扉角度	ストップ装置
MAH-26NL(左開き)	扉幅=2,600mm 扉高=2,600mm 扉厚=55mm以上	310kg以下	180° (一方開き)	なし
MAH-26NR(右開き)				

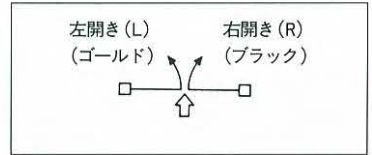

本図は右開きを示す

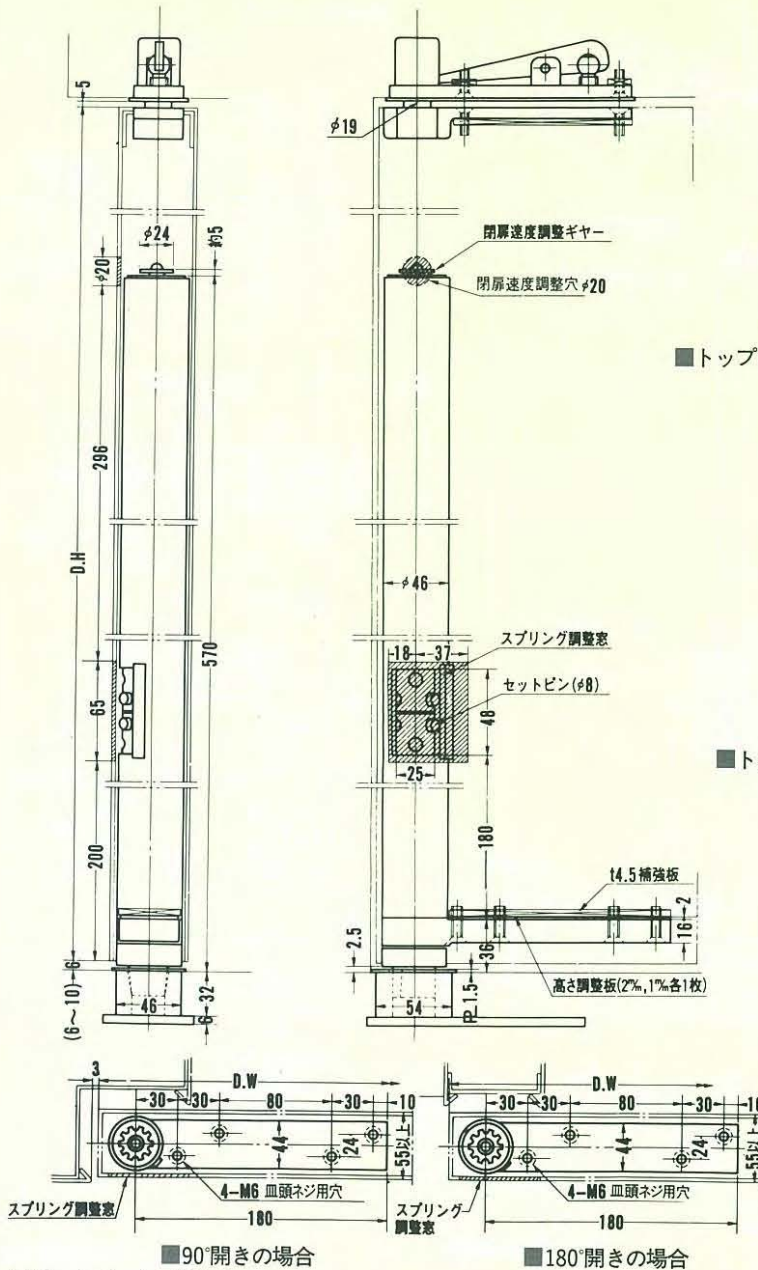

誘導型Dベース

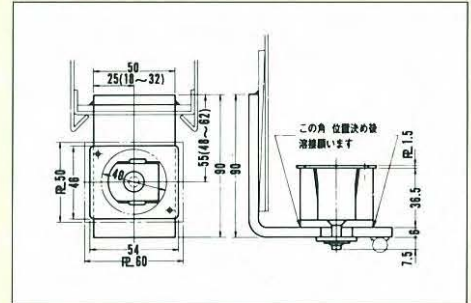

■トップピボット上部(上枠側)

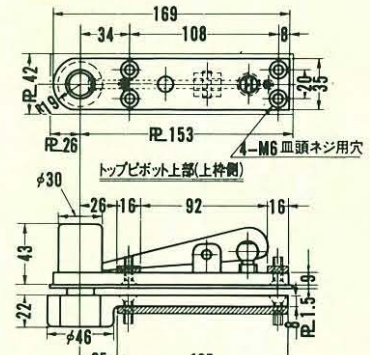

■トップピボット下部(ドア側) 4-M6 皿頭ネジ用穴

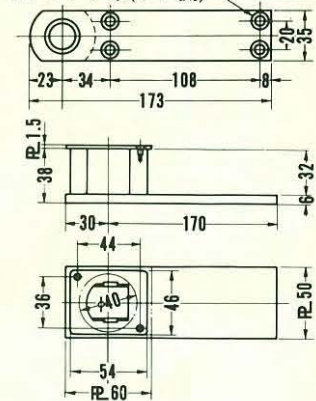

●90°開きの場合
●トップピボットは正規・逆付兼用

■180°開きの場合

◎注 この本体の取付用のネジ穴の千鳥穴は左開き、右開きに関係なく本図のもの一種類です。

MAH-30N

■中心吊180°一方開/防火ドア用

型式	適用ドア寸法	適用ドア重量	開扉角度	ストップ装置
MAH-30NL(左開き)	扉幅=2,600mm 扉高=3,000mm 扉厚=55mm以上	410kg以下	180° (一方開き)	なし
MAH-30NR(右開き)				

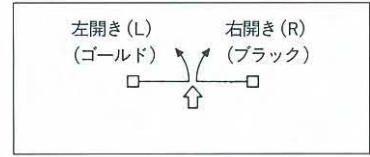

MAH-30N

本図は右開きを示す

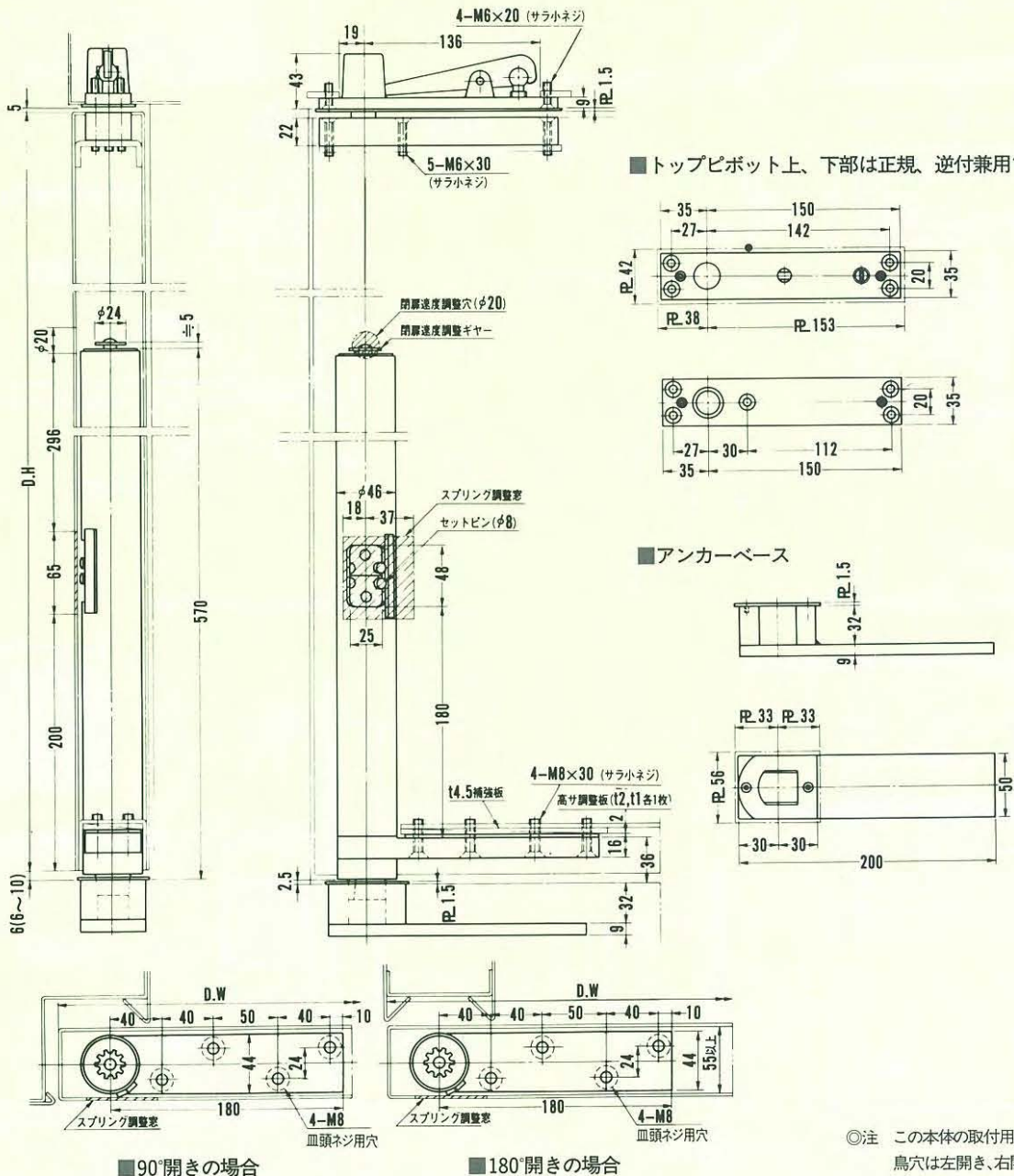

◎注 この本体の取付用のネジ穴の千鳥穴は左開き、右開きに関係なく本図のもの一種類です。

化粧ゴムプレート寸法図

(材質:クロロプレンゴム(耐熱性タイプ)、色:グレー)

■丸型

適用機種 [MAH-8NK、MAH-8N、10N、12N、14N、16N、18N、22N、26N、30N]

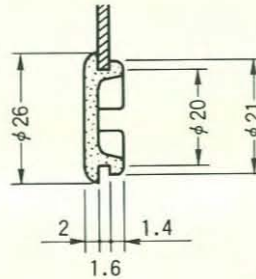

■角型(小)

適用機種 [MAH-8NK、MAH-8N、10N、12N、14N、16N]

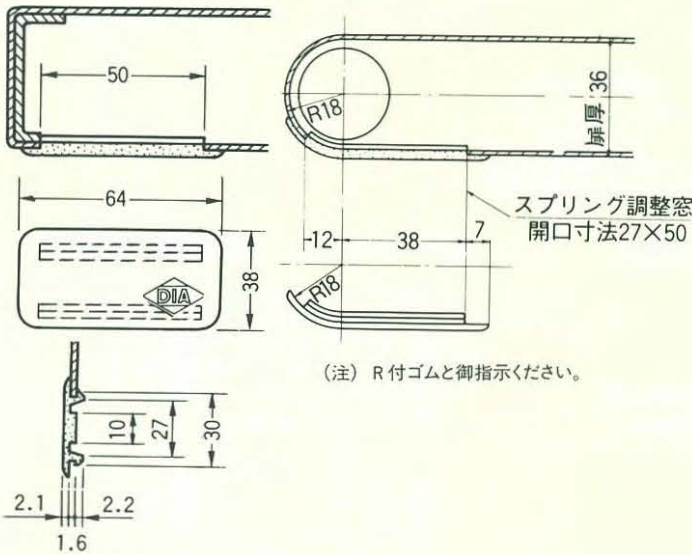

扉切欠き寸法図(単位mm)

適用機種 [MAH-8NK、MAH-8N、10N、12N、14N、16N]

機種	A	B	C	D
MAH-8NK、8N	186	110	12	38
MAH-10N	184		13	37
MAH-12N	234	119	16	34
MAH-14N	233	120		

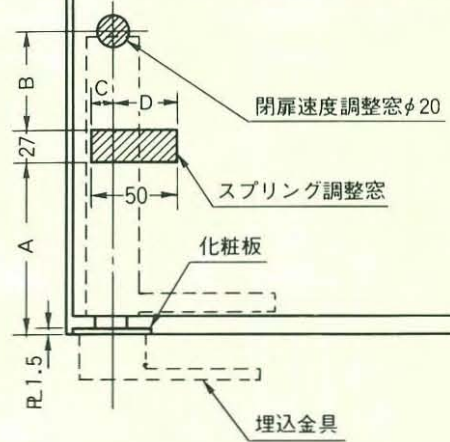

■角型(大)

適用機種 [MAH-18N、22N、26N、30N]

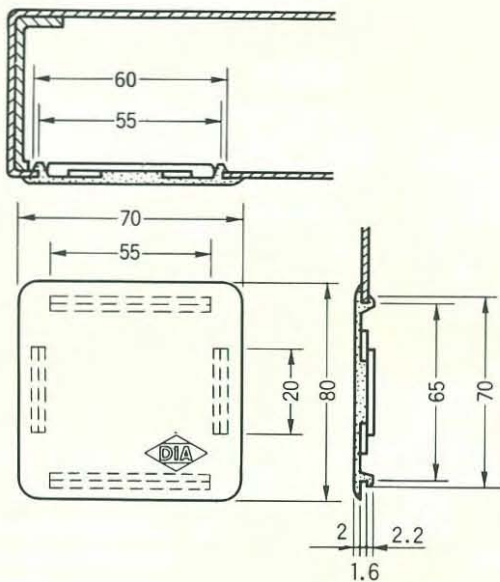

適用機種 [MAH-18N、22N、26N、30N]

扉切欠き寸法図(単位mm)

機種	A	B
MAH-18N	184	263
MAH-22N		
MAH-26N	206	306
MAH-30N		

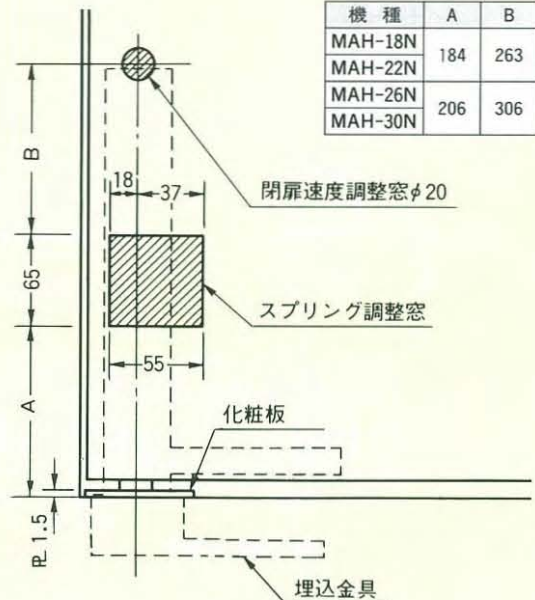

排煙ドア・給気ドア

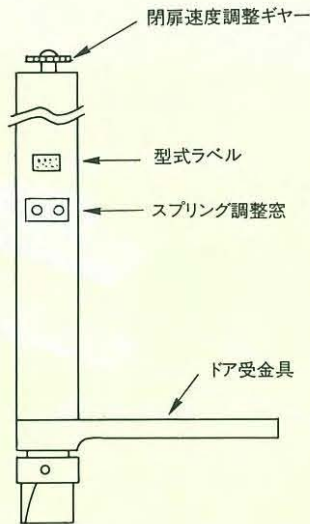

ご注意

排煙ドアの、本体の左右勝手は
通常ご仕様の逆勝手となります。

ご注文方法：本図仕様は右勝手でご指示下さい。

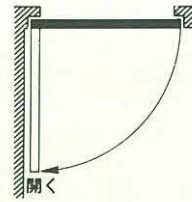

■排煙ドア用 埋込金具

埋込金具は排煙ドア用を使用します。
(他の金具は同じです)

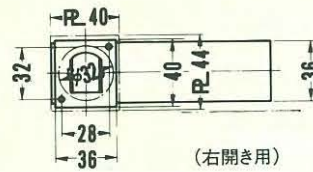

(排煙ドア用型式はMAH-8NS/MAH-10NS/MAH-12NS/MAH-14NS)

排煙ドア・
給気ドア・
通電式トッ
プピボット

通電式トップピボット

MAH-8N~MAH-26N用

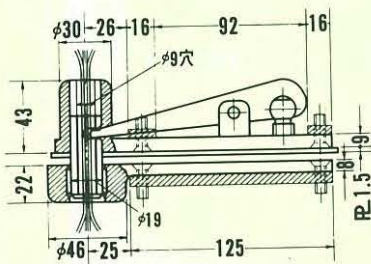

■トップピボット上部(上枠側)

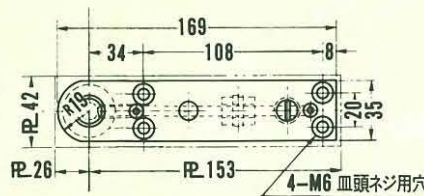

■トップピボット下部(ドア側)

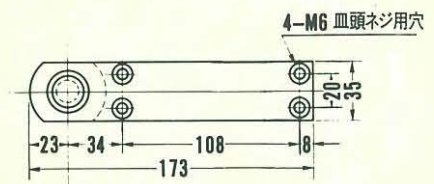

●トップピボットは正規・逆付兼用

オートドアヒンジ

■内蔵型/中心吊/一方開き

オート
ドアヒンジ

フロアヒンジの埋込み困難なスラブの薄いところに… 防火ドア・くぐりドアなどに…

■防火ドアに最適です

電磁式ソレノイド装置を使用すれば、火災時に煙感知器連動により、防火ドアの閉鎖を行うことができます。

■取付けが簡単です

オートドアヒンジ本体の取付けは、ドアの吊元下端に差し込み、ドア金具をビス止めする方法です。ドアの吊込みは、フロアヒンジやピボットヒンジと同じ要領です。

■見込みの薄いドアにも使用できます

MAH-8NK、パイプ径が28.2mmですから36mm厚の薄いドアにも使用できます。

■外部に突起物が見えません

ドアに内蔵するコンシールド型ですから、外観もスッキリと納まります。

■精度が高く、耐久性は抜群です

摩擦面の少ない油圧機構と、耐摩耗性に優れた特殊材質を採用し、また高精度の設計ですから耐久性は抜群です。

油は特別に性能の良いものを使用しています。

■速度調整が簡単です

調整ネジを回すだけで、閉扉速度の調整が簡単にできます。

■摘要

1. トップピボットは逆付もできます。但し、ドア上端より50mm以上の空間が必要となります。
2. 閉扉速度調整窓・スプリング調整窓の目隠しには化粧ゴムプレートを御利用下さい。窓の加工寸法は694頁を御参照下さい。

■適用扉早見表

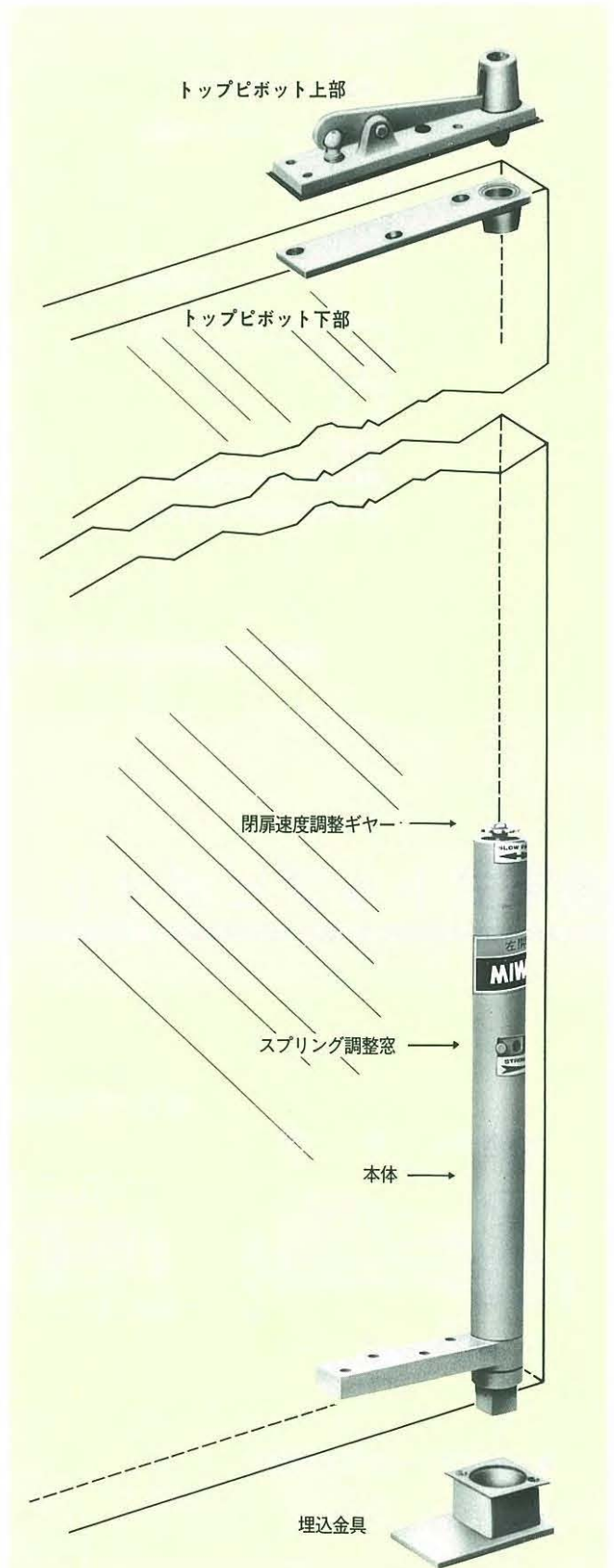
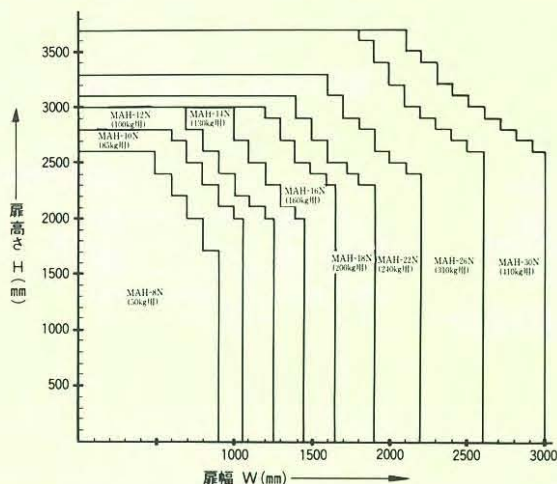

取扱いについて

取扱いについて

<p>1] 開き勝手の確認</p> <p>左右の開き勝手を色と刻印で確認してください。●右開き→黒(ブラック)、左開き→金色(ゴールド)●取付けアームの裏に勝手と矢印の刻印があります。</p> <p>■「差込金具」はドア受金具(埋込金具)と同じ方向であることを確認して下さい。</p>	<p>2] 埋込金具のすえ付け</p> <p>「埋込金具」は、図のように必ずドアの閉扉状態に平行になるように取付けてください。</p>	<p>3] 速度調整用穴あけ・スプリング調整用穴あけ</p> <p>(1)閉扉速度調整用の穴を図のようにあけてください。 (2)閉扉力調整のため、スプリング調整窓を図のようにあけてください。</p>
-------------------------------------------------------------------------------------------------------------------------------------------------------	----------------------------------------------------------------------------	----------------------------------------------------------------------------------------------------------------

<p>4] 調整窓の確認</p> <p>●速度調整穴、●スプリング調整窓、どちらも必ずドアが開く側(戸袋側)にしていることを確認してください。</p>	<p>5-1] ドアの吊込み</p> <p>MAH-8NK/MAH-8N</p> <p>●速度調整ギヤを4~5回右回転させて下さい。 ●ドアを15°開けて下部脚の△印の切りかき部を受座に入れて下さい。</p>	<p>5-2]</p> <p>(プリセット方式)</p> <p>●(2)の状態の後、さらに20°以上開いて下さい。</p>	<p>5-3]</p> <p>●ドアを早く閉めて下さい。早く閉めると下部脚の○印の部分を受座に入ります。</p>	<p>5-4]</p> <p>下部脚を受座に完全に入った後、上枠側のトップセンター上部の軸を出し、ドア側のトップセンター下部に入れて、ドアの吊込みは完了です。吊込みが終わったらスプリングをきかせスピード調整を行って下さい。</p>
	<p>MAH-10N/-12N/-14N/-16N/-18N/-22N/-26N/-30N</p> <p>●下部脚と受座のアールを確認して下さい。アールの位置が合わないとき吊込めません。位置がずれている時は下部脚をまわして合わせて下さい。</p>	<p>●吊込みはドアを斜めにして下部脚を受座に入れてドアを立てて下さい。</p>	<p>●スピード調整窓 ●スプリング調整窓</p>	

<p>6] スプリング調整</p>		<p>7] 閉扉速度の調整</p>		
<p>機種</p>	<p>スプリングセットピンを入れる穴</p>	<p>スプリング調整方法</p>	<p>MAH-8NK/-8N/-10N/-12N/-14N/-16N</p> <p>MAH-18N/-22N/-26N/-30N</p>	<p>●スプリング調整後、適当な閉扉速度になるように調整してください。 ●調整は、ドアの速度調整穴にドライバー等を差込んで押してください。 ●閉扉速度調整ギヤは、左右開きの区別がなく、右に回せば遅く閉り、左に回せば速く閉ります。</p>

注 ●オートドアヒンジは精密加工品ですから、落としたり、強くたたいたりしないでください。
●本体に水・雨をかけないでください。本体は溶剤付けをしないで下さい。

●ドアに取付ける前やドアを吊込む前に「差込金具」を反対方向に絶対回さないで下さい。
●オートドアヒンジの閉扉速度より速く手で押さないでください。なお基準の潤滑角度以上に開かないでください。